

# DOCUMENTACIÓN TÉCNICA



Ref.: BS03

Los Volantes



Fabricado con perfiles metálicos estructurales  
Tratamiento de pintura termolacada con imprimación  
Madera Compacmel  
Tornillería de acero inoxidable

**Nº de Usuarios:** 2 (Uno por cada dos ruedas).

**Edades:** Usuarios que midan más de 1,40 m.

**Instrucciones:** Coloque las manos en las manillas y gire las ruedas en los diferentes sentidos.

**Funciones:** Fortalece las articulaciones de las muñecas, codos y espalda. Además potencia la función cardiopulmonar.

**Advertencia:** No realizar los giros de muñeca bruscamente. Cuando sea utilizado por niños, es necesaria la supervisión de un adulto.



**PERFIL**

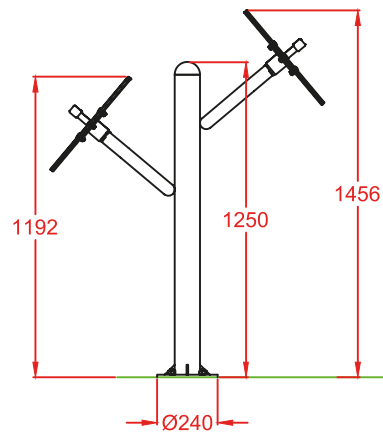

**ALZADO**

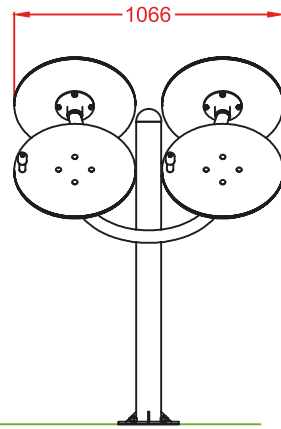

**CIMENTACIÓN**

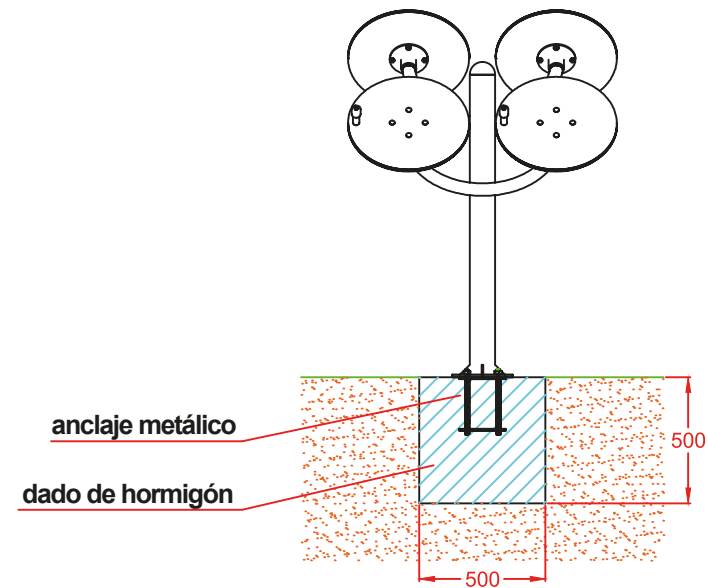

**PLANTA**

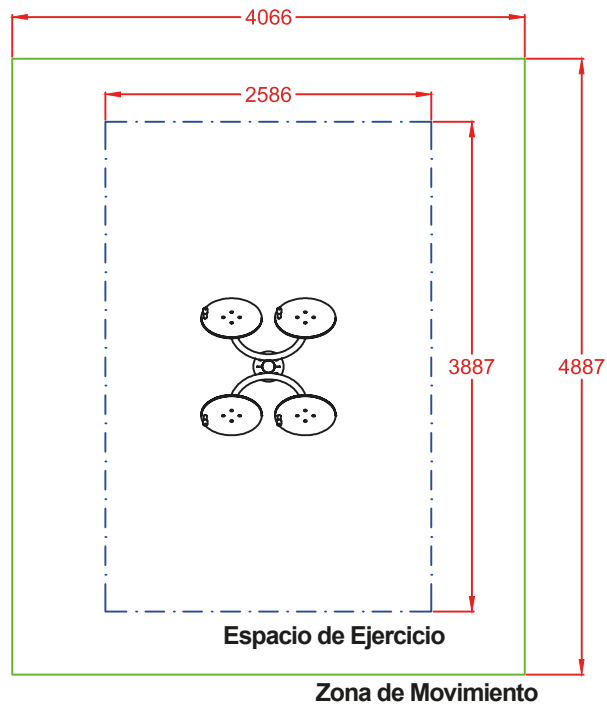
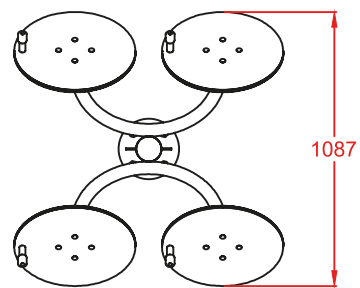

Dibujado		VISTAS Y CIMENTACIÓN	Ref: BS03
Revisado			
Aprobado			
Descripción: BIOSALUDABLE METÁLICO "LOS VOLANTES"		Escala: Nº Hoja: 2/2 Fecha: 03-08-16	